



Star Dancer

ORDERCODE 43096



Highlite International B.V.
Vestastraat 2
6468 EX Kerkrade
The Netherlands
Phone: +31 45-5667700

SHOWELECTRONICS FOR PROFESSIONALS

Herzlichen Glückwunsch!

Sie haben ein hervorragendes und innovatives Produkt von Showtec erworben.
Der Star Dancer von Showtec sorgt für beste Unterhaltung.

Verlassen Sie sich auf Showtec. Wir machen die besseren Beleuchtungsgeräte.
Wir entwerfen und produzieren professionelle Beleuchtungs-ausrüstung für die Unterhaltungsindustrie.
Wie bringen regelmäßig neue Produkte auf den Markt und machen alles für Ihre Zufriedenheit, die Zufriedenheit unserer Kunden.
Für weitere Informationen:

Showtec bietet einige der qualitativ hochwertigsten und preiswertesten Produkte auf dem Markt an.
Wenn Sie Ihre Beleuchtungs-ausrüstung in Zukunft noch erweitern wollen, schauen Sie am besten wieder nach den hervorragenden Produkten von Showtec.
Geben Sie sich nur mit dem Besten zufrieden - Showtec!

Ihr Showtec-Team!



Warnung	2
Sicherheitshinweise	2
Bestimmungsgemäßer Gebrauch	4
Montage	4
Rückgabe	5
Reklamationen	5
Beschreibung des Geräts	6
Übersicht	6
Rückseite	7
Installation	7
Setup und Betrieb	7
Steuerungsmodi	8
Ein Star Dancer (Auto-Programme)	8
Ein Star Dancer (Musiktaktung)	8
Mehrere Star Dancers (Master/Slave-Steuerung)	8
Mehrere Star Dancers (DMX-Steuerung)	9
Verbinden der Geräte	10
Datenverkabelung	10
Bedienfeld	11
DMX-Steuermodus:	11
DMX-Adresszuweisung	11
Menü-Übersicht	12
1. DMX-Modus	12
2. Musikgetakteter Modus	12
3. Voreingestellte Programme	12
4. Slave-Modus	12
DMX-Kanäle	13
7 Kanäle	13
Wartung	14
Sicherung austauschen	14
Fehlersuche	15
Kein Licht	15
Keine Reaktion auf DMX-Signale	15
Technische Daten	17

Warnung

**BITTE LESEN SIE DIESE ANLEITUNG ZU IHRER SICHERHEIT SORGFÄLTIG DURCH,
BEVOR SIE DAS GERÄT ZUM ERSTEN MAL IN BETRIEB NEHMEN!**

Auspacken

Packen Sie das Produkt bitte direkt nach dem Erhalt aus und überprüfen Sie es auf Vollständigkeit und Unversehrtheit. Falls Sie Transportschäden an einem oder mehreren Teilen des Produkts oder der Verpackung feststellen, benachrichtigen Sie bitte unverzüglich den Verkäufer und heben Sie das Verpackungsmaterial für eine spätere Überprüfung auf. Bewahren Sie den Karton und alles dazugehörige Verpackungsmaterial auf. Falls das Produkt zurückgegeben werden muss, stellen Sie bitte sicher, dass Sie es in der Originalverpackung zurücksenden.

Lieferumfang:

- Star Dancer mit IEC-Stromkabel, 1,5m
- Bedienungsanleitung



Voraussichtliche Nutzungsdauer des LED-Scheinwerfers

Die Helligkeit von LEDs lässt mit der Zeit nach. Die hauptsächliche Ursache ist HITZE, da diese den Prozess beschleunigt. Wenn LEDs sehr dicht beieinander angebracht werden, sind sie einer höheren Betriebstemperatur ausgesetzt, als wenn ein idealer Abstand eingehalten wird oder sie unter optimalen Bedingungen, also einzeln, betrieben werden. Aus diesem Grund verringert sich die Nutzungsdauer erheblich, wenn alle Farb-LEDs mit maximaler Helligkeit betrieben werden. Die unter normalen Betriebsbedingungen erreichbare Lebensdauer beträgt ca. zwischen 40.000 und 50.000 Stunden. Falls die Verlängerung der Nutzungsdauer von großer Bedeutung für Sie ist, sollten Sie darauf achten, dass die Betriebstemperatur gering gehalten wird. Dazu können eine klimatisierte Betriebsumgebung und die Verringerung der generellen Leuchtintensität beitragen.



ACHTUNG!

**Gerät vor Regen und Feuchtigkeit schützen!
Ziehen Sie das Stromkabel ab, bevor Sie das Gehäuse öffnen!**



**BITTE LESEN SIE DIESE ANLEITUNG ZU IHRER SICHERHEIT SORGFÄLTIG DURCH,
BEVOR SIE DAS GERÄT ZUM ERSTEN MAL IN BETRIEB NEHMEN!**

Sicherheitshinweise

Alle Personen, die dieses Gerät installieren, bedienen und warten, müssen:

- dafür qualifiziert sein
- die Anweisungen in dieser Bedienungsanleitung beachten



**ACHTUNG! Seien Sie vorsichtig beim Umgang mit diesem Gerät.
Bei gefährlichen Netzspannungen könnten Sie
beim Berühren der Kabel
einen lebensgefährlichen elektrischen Schlag erhalten!**



Versichern Sie sich bitte vor der ersten Inbetriebnahme, dass das Produkt keine Transportschäden erlitten hat. Falls es beschädigt ist, setzen Sie sich bitte mit dem Verkäufer in Verbindung und verwenden Sie es nicht.

Um den einwandfreien Zustand und die sichere Handhabung zu gewährleisten, müssen die Sicherheitshinweise und Warnungen in dieser Anleitung unbedingt beachtet werden.

Bitte beachten Sie, dass wir für Schäden, die durch manuelle Änderungen entstehen, keine Haftung übernehmen.

Dieses Gerät enthält keine Teile, die vom Benutzer gewartet werden können. Lassen Sie Wartungsarbeiten nur von qualifizierten Technikern durchführen.

WICHTIG:

Der Hersteller haftet nicht für Schäden, die durch die Nichtbeachtung dieser Anleitung oder unbefugte Änderungen an diesem Produkt entstehen.

- Das Netzkabel darf nie mit anderen Kabeln in Berührung kommen! Mit dem Netzkabel und allen Verbindungen mit dem Stromnetz sollten Sie besonders vorsichtig umgehen!
- Entfernen Sie die Warnungen und Informationsetiketten nicht vom Produkt.
- Der Massekontakt darf niemals abgeklebt werden.
- Achten Sie darauf, dass keine Kabel herumliegen.
- Führen Sie keine Objekte in die Belüftungsschlitze ein.
- Schließen Sie dieses Gerät nie an ein Dimmerpack an.
- Öffnen Sie das Gerät auf keinen Fall und nehmen Sie keine Änderungen an ihm vor.
- Verwenden Sie das Gerät niemals während eines Gewitters. Ziehen Sie im Fall eines Gewitters sofort den Netzstecker ab.
- Schauen Sie niemals direkt in die Lichtquelle.
- Schalten Sie das Gerät nicht in kurzen Abständen ein und aus, da das die Lebenszeit des Geräts verkürzt.
- Keinen Erschütterungen aussetzen. Wenden Sie keine übermäßige Kraft an, wenn Sie das Gerät installieren oder verwenden.
- Benutzen Sie das Produkt nur in Innenräumen und vermeiden Sie den Kontakt mit Wasser oder anderen Flüssigkeiten.
- Überprüfen Sie, dass das Gehäuse fest verschlossen ist und dass alle Schrauben fest angezogen sind, bevor Sie das Gerät verwenden.
- Bringen Sie das Produkt nicht in die Nähe von offenen Feuern oder leicht entflammaren Flüssigkeiten oder Gasen.
- Lassen Sie immer zumindest 50cm Freiraum um das Gerät, um die ausreichende Belüftung zu gewährleisten.
- Trennen Sie das Gerät immer vom Netz, wenn Sie es nicht benutzen oder wenn Sie es reinigen wollen! Fassen Sie das Netzkabel nur an der dafür vorgesehenen Grifffläche am Stecker an. Ziehen Sie den Stecker niemals am Kabel aus der Steckdose
- Schützen Sie das Produkt vor extremer Hitze, Feuchtigkeit oder Staub.
- Gehen Sie sicher, dass die zur Verfügung stehende Netzspannung nicht höher ist, als auf der Rückseite des Geräts angegeben.
- Das Netzkabel darf nicht gequetscht oder beschädigt werden. Überprüfen Sie das Gerät und das Netzkabel in regelmäßigen Abständen auf eventuelle Schäden.
- Falls das Anschlusskabel eindeutige Schäden aufweist, muss es ersetzt werden.
- Falls die Linse eindeutige Schäden wie Risse oder tiefe Kratzer aufweist, durch die ihre Funktionstüchtigkeit eingeschränkt wird, muss sie ersetzt werden.
- Trennen Sie das Gerät unverzüglich von der Stromversorgung, falls es herunterfällt oder stark erschüttert wird. Lassen Sie das Gerät von einem qualifizierten Techniker auf Sicherheit überprüfen, bevor Sie es erneut in Betrieb nehmen.
- Schalten Sie das Gerät nicht sofort ein, nachdem es starken Temperaturschwankungen ausgesetzt wurde (z.B. beim Transport). Das entstehende Kondenswasser könnte das Gerät beschädigen. Schalten Sie das Gerät erst ein, wenn es Zimmertemperatur erreicht hat.
- Schalten Sie das Gerät sofort aus, wenn es nicht ordnungsgemäß funktioniert. Verpacken Sie das Gerät sorgfältig (am besten in der Originalpackung) und schicken Sie es an Ihren Showtec-Händler.
- Nur für die Verwendung durch Erwachsene geeignet. Das Lichteffektgerät muss außerhalb der Reichweite von Kindern angebracht werden. Lassen Sie das angeschaltete Gerät niemals unbeaufsichtigt.
- Verwenden Sie ausschließlich Ersatzsicherungen des gleichen Typs und der gleichen Leistung wie die bereits enthaltenen Sicherungen.
- Der Anwender ist verantwortlich für die korrekte Positionierung und den korrekten Betrieb des Star Dancers. Der Hersteller haftet nicht für Schäden, die durch Fehlgebrauch oder fehlerhafte Installation verursacht werden.

- Das Gerät fällt unter Schutzklasse I. Deshalb muss es unbedingt mit dem gelb-grünen Kabel geerdet werden.
- Bei der ersten Inbetriebnahme kann es zu geringer Rauch- oder Geruchsbildung kommen. Das ist nicht ungewöhnlich und bedeutet nicht unbedingt, dass das Gerät nicht ordnungsgemäß funktioniert.
- Reparaturen, Wartungen und elektrische Anschlüsse dürfen nur von qualifizierten Technikern durchgeführt bzw. bearbeitet werden.
- GARANTIE: Ein Jahr ab Kaufdatum.



Bestimmungsgemäßer Gebrauch

- *Dieses Gerät ist nicht für den Dauerbetrieb geeignet. Die Einhaltung regelmäßiger Betriebspausen erhöht die Lebensdauer des Geräts.*
- *Der Mindestabstand zwischen der Lichtquelle und der beleuchteten Fläche beträgt 0,5 Meter.*
- *Die maximale Umgebungstemperatur für den Betrieb beträgt $t_a = 45^\circ\text{C}$ und darf auf keinen Fall überschritten werden.*
- *Die relative Luftfeuchtigkeit darf 50% bei einer Umgebungstemperatur von 45°C nicht überschreiten.*
- *Wenn das Gerät nicht so verwendet wird wie in dieser Anleitung beschrieben, könnte es Schaden nehmen und die Garantie erlischt.*
- *Jegliche unsachgemäße Verwendung führt zu Risiken wie z.B. Kurzschlüsse, Verbrennungen, Stromschlag, Abstürze, etc.*

Ihre Sicherheit und die der Personen, die Sie umgeben, sind in Gefahr!

Montage

Beachten Sie die europäischen und internationalen Richtlinien zur Montage, dem Anbringen an Traversen und allen weiteren Sicherheitsmaßnahmen.

Versuchen Sie nicht, das Gerät selbst zu installieren!

Lassen Sie die Installation immer von einem Vertragshändler vornehmen!

Verfahrensweise:

- Falls der Star Dancer von der Decke oder hohen Balken herabgelassen werden soll, muss ein professionelles Traversensystem verwendet werden
- Verwenden Sie eine Klemme, um den Star Dancer mithilfe der Halterung an einem Traversenrahmen zu befestigen.
- Der Star Dancer darf unter keinen Umständen so montiert werden, dass er frei im Raum schwingen kann.
- Das fertig montierte Gerät muss mit einer Sicherheitsvorrichtung, z.B. mit einem geeigneten Sicherheitsnetz oder einem Sicherheitskabel, gesichert werden.
- Stellen Sie immer sicher, dass der Bereich unter dem Projektor gesperrt wird und dass das Betreten dieses Bereichs verboten ist, wenn das Gerät montiert, demontiert oder gewartet wird.

Die unsachgemäße Installation des Produkts kann zu schweren Verletzungen und Sachschäden führen!

Netzanschlüsse

Schließen Sie das Gerät mit dem Netzkabel an das Stromnetz an.

Achten Sie immer darauf, dass die farbigen Kabel an die entsprechenden, richtigen Stellen angeschlossen sind.

International	Kabel Europa	Kabel UK	Kabel USA	Pin
L	BRAUN	ROT	GELB/KUPFER	PHASE
N	BLAU	SCHWARZ	SILBER	NULL
	GELB-GRÜN	GRÜN	GRÜN	ERDUNG

Stellen Sie sicher, dass das Gerät immer ordnungsgemäß geerdet ist!



Rückgabe

Ware, die zurückgegeben wird, muss in der Originalverpackung verschickt und freigemacht werden. Wir lassen keine Waren rüchholen.

Das Paket muss eine deutlich zu erkennende RMA-Nummer bzw. Rücksendenummer aufweisen. Alle Produkte, die keine RMA-Nummer aufweisen, werden nicht angenommen. Highlite nimmt die zurückgesendeten Waren nicht entgegen und übernimmt auch keinerlei Haftung. Rufen Sie Highlite an unter 0031-455667723 oder schreiben Sie eine E-Mail an offersales@highlite.nl und fordern Sie eine RMA-Nummer an, bevor Sie die Ware versenden. Sie sollten die Modellnummer und die Seriennummer sowie eine kurze Begründung für die Rücksendung angeben. Verpacken Sie die Ware sorgfältig, da Sie für alle Transportschäden, die durch unsachgemäße Verpackung entstehen, haften. Highlite behält sich das Recht vor, das Produkt oder die Produkte nach eigenem Ermessen zu reparieren oder zu ersetzen. Wir empfehlen Ihnen die Verwendung von UPS-Verpackungen oder die Produkte doppelt zu verpacken. So sind Sie immer auf der sicheren Seite.

Hinweis: Wenn Sie eine RMA-Nummer erhalten, geben Sie bitte die folgenden Daten auf einem Zettel an und legen Sie ihn der Rücksendung bei:

- 1) Ihr Name
- 2) Ihre Anschrift
- 3) Ihre Telefonnummer
- 4) Eine kurze Problembeschreibung

Reklamationen

Der Kunde ist dazu verpflichtet, die empfangene Ware direkt nach Erhalt auf Fehler und/oder sichtbare Defekte zu überprüfen, oder diese Überprüfung nach dem Erhalt der Benachrichtigung, dass die Ware nun zur Verfügung steht, durchzuführen. Das Transportunternehmen haftet für Transportschäden. Deshalb müssen ihm eventuelle Schäden bei Erhalt der Warenlieferung mitgeteilt werden.

Es unterliegt der Verantwortung des Kunden, das Transportunternehmen über eventuelle Transportschäden der Ware zu informieren und Ausgleichsforderungen geltend zu machen. Alle Transportschäden müssen uns innerhalb von einem Tag nach Erhalt der Lieferung mitgeteilt werden. Alle Rücksendungen müssen vom Kunden freigemacht werden und eine Mitteilung über den Rücksendegrund enthalten. Nicht freigemachte Rücksendungen werden nur entgegengenommen, wenn das vorher schriftlich vereinbart wurde.

Reklamationen müssen uns innerhalb von 10 Werktagen nach Eingang der Rechnung auf dem Postweg oder per Fax übermittelt werden. Nach dieser Frist werden keine Reklamationen akzeptiert. Reklamationen werden nur dann bearbeitet, wenn der Kunde bis dahin seine Vertragspflichten vollständig erfüllt hat, ungeachtet des Vertrags, aus dem diese Verpflichtungen resultieren.

Beschreibung des Geräts

Leistungsmerkmale

Der Star Dancer DMX von Showtec ist ein Effektstrahler mit hoher Leistung und hervorragenden Effekten.

- Leuchtender Tunnelstrahleffekt kombiniert mit einem Scannerspiegel.
- Leistungsstarke 15W 4-in-/RGBW- LED
- 7 DMX-Kanäle:
- 1,8 Grad X-Y-Schrittmotor
- IMC musikgetakteter Modus mit Master/Slave-Funktion für ausgezeichnete Steuerung ohne DMX-Controller
- Intelligente Musiksteuerung
- Musiktaktung via integriertem Mikrofon
- 7 DMX-Kanäle:
- Kompaktes und robustes Metallgehäuse
- Spitzenleistung 175 Watt
- Kontinuierliche Leistung 65 Watt
- Steuerung: Auto, Master/Slave, musikgetaktet, DMX
- Steuerungsdisplay: 4-stelliges LED-Display
- Netzanschluss: IEC Ein- und Ausgang
- Datenanschluss: 3-pin DMX-Eingang und 3-pin DMX-Ausgang
- Optionales Zubehör: IEC-Verbindungskabel, 90465, 90466, 90446
- Sicherung 1A /250V
- Abmessungen: 395 mm x 170 mm x 180 x mm (LxBxH, ohne Halterung)
- Gewicht: 3,46 Kg

Übersicht



Abb. 1

- 1) Halterung mit Einstellschraube
- 2) Spiegel
- 3) Linse

Rückseite



Abb. 2

- | | |
|---|--------------------------------|
| 4) LCD-Display | 9) "Easy Controller"-Anschluss |
| 5) IEC-Stromanschluss + Sicherung 1A/250V | 10) Eingebautes Mikrofon |
| 6) IEC-Stromausgang | 11) Sicherheitsring |
| 7) Erdung | 12) 3-Pin DMX-Ausgang |
| 8) Audioempfindlichkeitsregler | 13) 3-Pin DMX-Eingang |

Installation

Entfernen Sie alle Verpackungsmaterialien. Versichern Sie sich, dass alle Schaumstoff- und Plastikfüllmaterialien vollständig entfernt sind. Schließen Sie alle Kabel an.

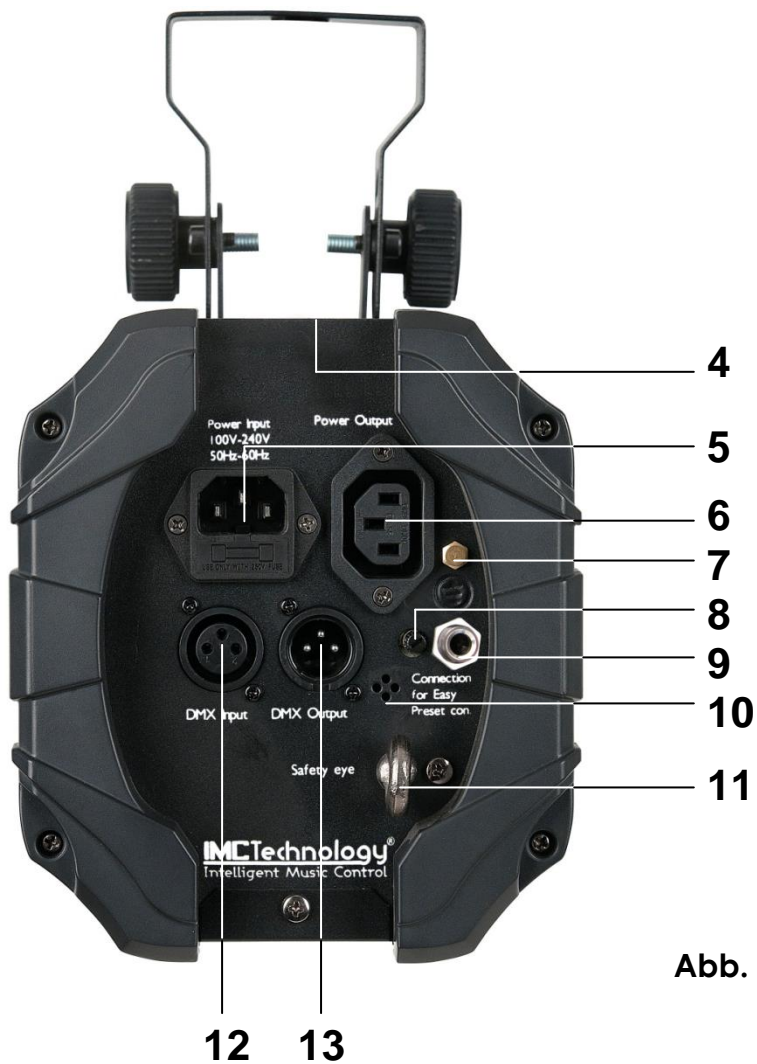
Trennen Sie das System immer vom Netz, bevor Sie es reinigen oder warten.

Für Schäden, die durch Nichtbeachtung entstehen, wird keine Haftung übernommen.

Setup und Betrieb

Versichern Sie sich immer, dass das Gerät für die örtliche Netzspannung geeignet ist (siehe Technische Daten), bevor Sie es an das Stromnetz anschließen. Ein für 120V ausgelegtes Gerät darf nicht an eine Netzspannung von 230V angeschlossen werden und umgekehrt.

Schließen Sie das Gerät an das Stromnetz an. Das Gerät kann durch das eingebaute Mikrofon musikgetaktet gesteuert werden.

Steuerungsmodi

Es gibt 4 Modi:

- Auto-Programm
- Musiktaktung
- Master/Slave
- DMX-512
- Auto-Programm

Ein Star Dancer (Auto-Programme)

1. Bringen Sie das Effektlicht an einem stabilen Traversenrahmen an. Lassen Sie dabei mindestens 0,5m Freiraum auf allen Seiten, um die Luftzirkulation zu gewährleisten.
2. Schließen Sie das Gerät mit dem Versorgungskabel an eine geeignete Steckdose an.
3. Der Star Dancer funktioniert selbständig, wenn er an kein DMX-Kabel angeschlossen ist. Siehe Seite 14 für mehr Informationen über die voreingestellten Programme.

Ein Star Dancer (Musiktaktung)

1. Bringen Sie das Effektlicht an einem stabilen Traversenrahmen an. Lassen Sie dabei mindestens 0,5m Freiraum auf allen Seiten, um die Luftzirkulation zu gewährleisten.
2. Schließen Sie das Gerät mit dem Versorgungskabel an eine geeignete Steckdose an.
3. Der Star Dancer funktioniert selbständig, wenn er an kein DMX-Kabel angeschlossen ist.
4. Schalten Sie die Musik ein. Wenn das Gerät auf **SUND** gestellt ist, reagiert es auf den Rhythmus der Musik. Siehe Seite 14 für mehr Informationen über die Sound-Control-Optionen (Musiktaktung). Sie können die Audioempfindlichkeit auch mit dem Empfindlichkeitsregler einstellen.



Sensitivity

Mehrere Star Dancers (Master/Slave-Steuerung)

1. Bringen Sie das Effektlicht an einem stabilen Traversenrahmen an. Lassen Sie dabei mindestens 0,5m Freiraum auf allen Seiten, um die Luftzirkulation zu gewährleisten.
2. Verbinden Sie den Star Dancer mit einem 3-P XLR-Kabel.
Die Steckerkontakte:



1. Erdung
2. Signal -
3. Signal +

3. Verbinden Sie die Geräte so wie in (Abb. 3) gezeigt. Verwenden Sie ein DMX-Datenkabel, um die DMX-„OUT“-Buchse des ersten Geräts mit der „IN“-Buchse des zweiten Geräts zu verbinden. Wiederholen Sie diesen Vorgang, um das zweite, dritte und vierte Gerät ebenfalls zu verbinden. Mit dem Master-Gerät stehen Ihnen dieselben Funktionen wie auf Seite 12 beschrieben (voreingestellte Programme oder musikgetaktet) zur Verfügung. Das bedeutet, dass Sie den gewünschten Operationsmodus am Mastergerät einstellen können und dass dann alle Slave-Geräte genauso reagieren wie dieses Gerät.

Mehrere Star Dancers (Master/Slave-Steuerung)



Abb. 3

Mehrere Star Dancers (DMX-Steuerung)

1. Bringen Sie das Effektlcht an einem stabilen Traversenrahmen an. Lassen Sie dabei mindestens 0,5m Freiraum auf allen Seiten, um die Luftzirkulation zu gewährleisten.
2. Verwenden Sie immer ein Sicherheitskabel (Bestellnr. 70140 / 70141).
3. Verbinden Sie die Star Dancers und andere Geräte mit einem 3-P XLR-Kabel.

Occupation of the XLR-connection:

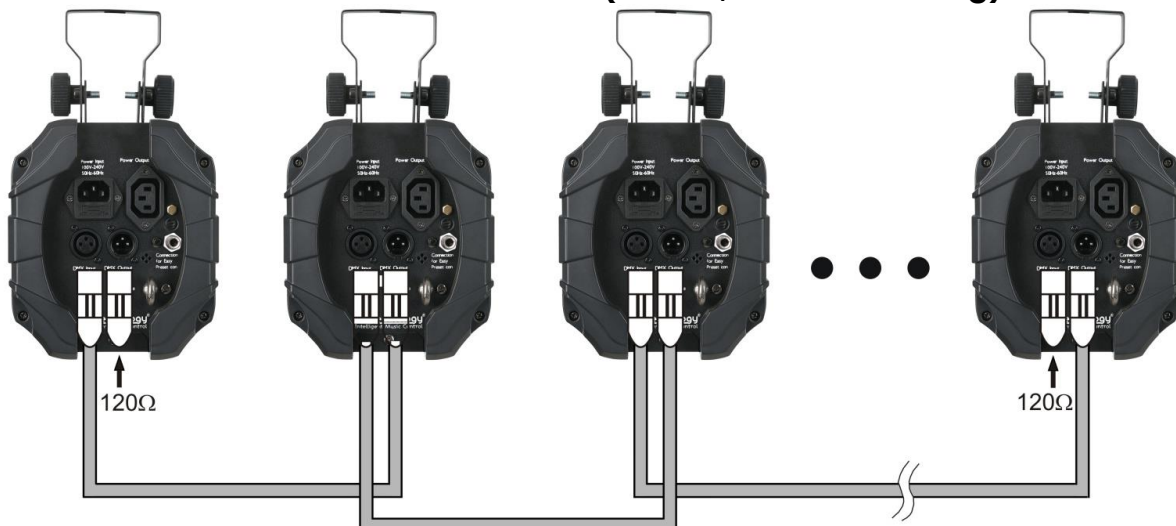
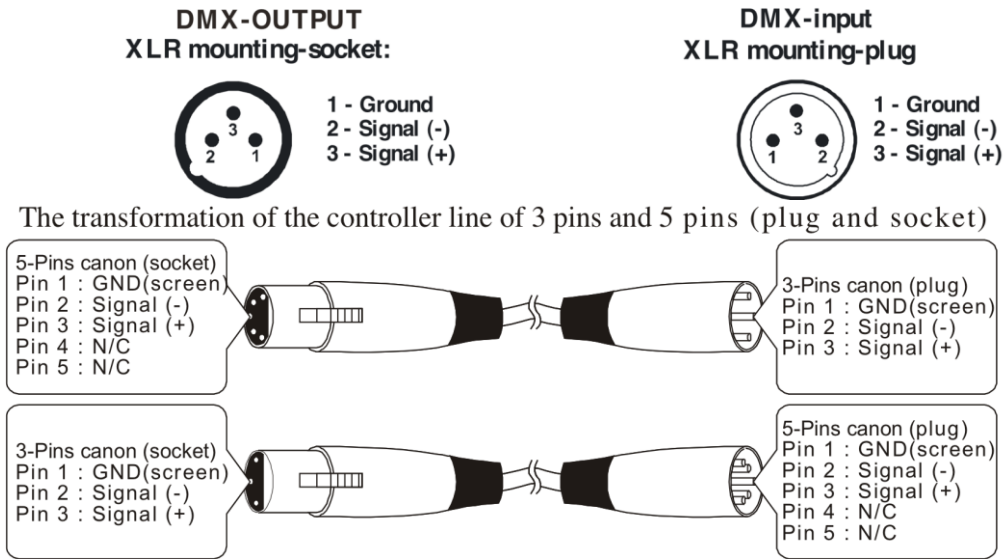

4. Verbinden Sie die Geräte so wie in (Abb. 4) gezeigt. Verwenden Sie ein DMX-Datenkabel, um die DMX-„OUT“-Buchse des ersten Geräts mit der „IN“-Buchse des zweiten Geräts zu verbinden. Wiederholen Sie diesen Vorgang, um das zweite, dritte und vierte Gerät ebenfalls zu verbinden.
5. Die Geräte an das Stromnetz anschließen: Schließen Sie je ein Netzkabel an den IEC-Eingang aller Geräte an und stecken Sie das andere Ende der Netzkabel in eine geeignete Steckdose. Beginnen Sie mit dem ersten Gerät. Schließen Sie das System erst an das Stromnetz an, wenn alle Geräte korrekt angebracht und angeschlossen sind.

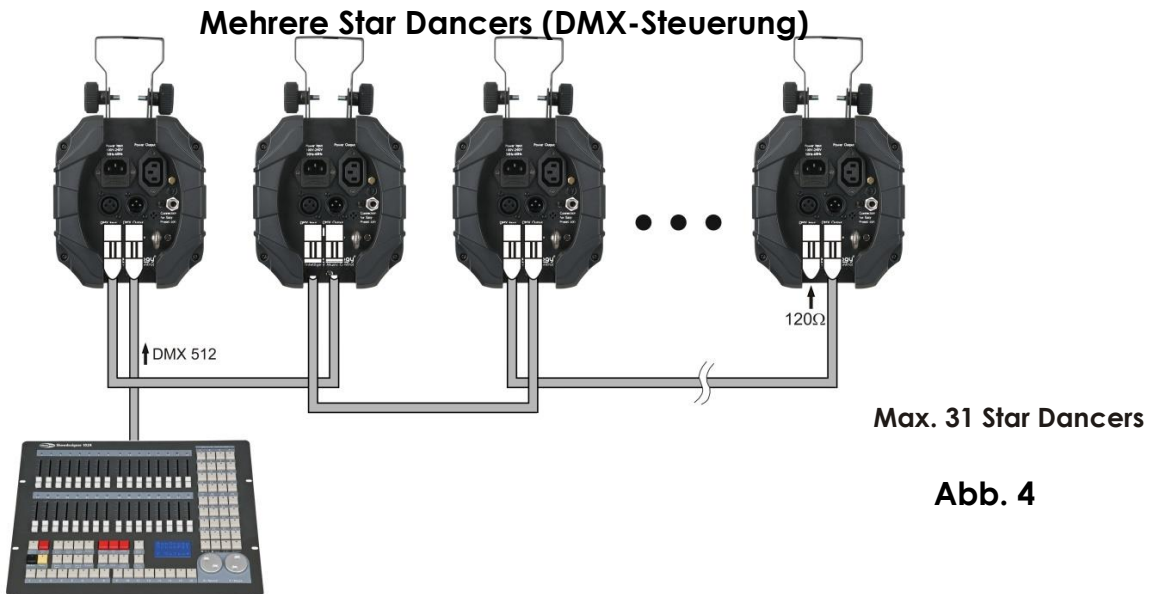

Hinweis: Verbinden Sie alle Kabel und stellen Sie die DIP-Schalter ein, bevor Sie die Geräte an das Stromnetz anschließen.

Beim Einschalten erkennt der Star Dancer automatisch, ob er DMX 512-Daten empfängt. Wenn keine Daten empfangen werden, kann es an einem der folgenden Punkte liegen:

- Das XLR-Kabel des Controllers ist nicht an den entsprechenden Eingang des Geräts angeschlossen.
- Der Controller ist ausgeschaltet oder funktioniert nicht richtig, das Kabel oder der Stecker funktionieren nicht richtig oder die Pins im Eingangsstecker sind vertauscht.

Hinweis: Am letzten Gerät muss ein XLR-Endstecker mit einem Widerstand von 120 Ohm angebracht werden, um die korrekte Steuerung über die DMX-Datenübertragungsleitung zu gewährleisten.

Verbinden der Geräte

Wenn Sie Licht-Shows mit einem oder mehreren Geräten mit einem DMX-512-Controller steuern oder synchronisierte Shows mit zwei oder mehreren Geräten im Master/Slave-Betriebsmodus abspielen wollen, müssen Sie eine serielle Datenübertragungsleitung verwenden. Die Gesamtanzahl der von allen Geräten benötigten Kanäle legt die Zahl der Geräte fest, die die Datenübertragungsleitung unterstützen kann.

Wichtig: Die mit einer seriellen Datenübertragungsleitung verbundenen Geräte müssen in Reihe geschaltet sein. Gemäß dem Standard EIA-485 sollten niemals mehr als 31 Geräte an eine Datenübertragungsleitung angeschlossen werden. Wenn Sie dennoch mehr als 31 Geräte an eine serielle Datenübertragungsleitung anschließen, ohne einen Opto-Splitter zu verwenden, verschlechtert sich eventuell die Qualität des DMX-Signals.



Maximale empfohlene Länge der DMX-Datenübertragungsleitung: 100 Meter
Maximale empfohlene Anzahl von Star Dancers an einer DMX-Datenübertragungsleitung:
31 Geräte

Datenverkabelung

Zur Verbindung der Geräte müssen Datenkabel verwendet werden. Sie können DAP –Audio zertifizierte DMX-Kabel direkt bei einem Händler erwerben oder Ihr eigenes Kabel herstellen. Wenn Sie selbst ein Kabel herstellen möchten, verwenden Sie bitte ein Datenkabel, das qualitativ hochwertige Signale übertragen kann und relativ resistent gegen elektromagnetische Interferenzen ist.

DAP-Audio zertifizierte DMX-Datenkabel

- Mehrzweck DAP-Audiokabel. bal. XLR/M 3 p. > XLR/F 3 p.
Artikelnummer FL01150 (1,5m.), FL013 (3m.), FL016 (6m.), FL0110 (10m.), FL0115 (15m.), FL0120 (20m.).
- DAP-Audiokabel für anspruchsvolle Anwender. Außergewöhnliche Audio-Eigenschaften und Verbindungsstück von Neutrik®. **Artikelnummer** FL71150 (1,5m.), FL713 (3m.), FL716 (6m.), FL7110 (10m.).

Bedienfeld



Abb. 5

- A. LED-Display
B. MODE-Taste
C. Up-Taste
D. Down-Taste
E. SETUP-Taste

DMX-Steuermodus

Den Geräten werden individuelle Adressen an einer Datenübertragungsleitung zugewiesen und sie sind mit einem Controller verbunden.

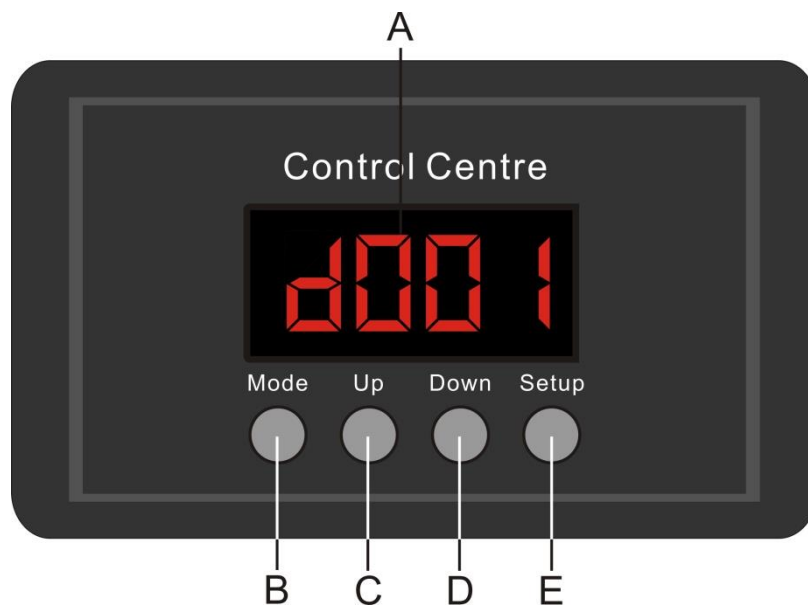
Die Geräte reagieren auf das vom Controller ausgegebene DMX-Signal.

DMX-Adresszuweisung

Mit dem Bedienfeld auf der Vorderseite des Sockels können Sie dem Gerät eine DMX-Adresse zuweisen. Das ist der erste Kanal, über den der Star Dancer vom Controller gesteuert wird.

Achten Sie bei der Verwendung eines Controllers darauf, dass das Gerät maximal über **7** Kanäle verfügt. Die DMX-Adresse muss unbedingt richtig eingestellt werden, wenn Sie mehrere Star Dancers verwenden. Daher sollte die DMX-Adresse des ersten Star Dancers **1(001)** sein; die DMX-Adresse des zweiten Geräts sollte **1+7=8** sein; die DMX-Adresse des dritten Star Dancers sollte **8+7=15** sein, etc.

Stellen Sie sicher, dass sich die Kanäle nicht überschneiden, damit jedes einzelne Gerät korrekt gesteuert werden kann. Wenn zwei oder mehreren Star Dancers ähnliche Adressen zugewiesen werden, reagieren sie entsprechend ähnlich.

Siehe „Adresszuweisung“ in der Bedienungsanleitung (menu d001)

Steuerung:

Nachdem Sie allen Star Dancers eine Adresse zugewiesen haben, können Sie sie nun mit Ihrem Licht-Controller steuern.

Hinweis: Beim Einschalten erkennt der Star Dancer automatisch, ob er DMX 512-Daten empfängt. Falls das nicht der Fall ist, könnte eines der folgenden Probleme vorliegen:

- Das XLR-Kabel des Controllers ist nicht an den entsprechenden Eingang des Geräts angeschlossen.
- Der Controller ist ausgeschaltet oder funktioniert nicht richtig, das Kabel oder der Stecker funktionieren nicht richtig oder die Pins im Eingangsstecker sind vertauscht.

Hinweis: Am letzten Gerät muss ein XLR-Endstecker mit einem Widerstand von 120 Ohm angebracht werden, um die korrekte Steuerung über die DMX-Datenübertragungsleitung zu gewährleisten.

Menü-Übersicht

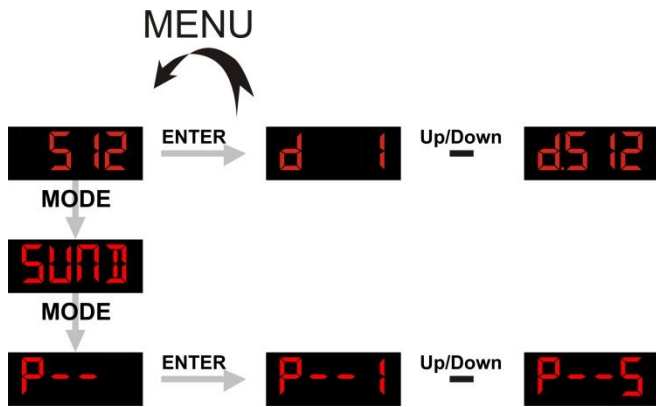

Der Star Dancer zeigt seine Versionsnummer nur beim Einschalten an.



1. DMX-Modus

Mit diesem Menü können Sie die DMX-Adresse zuweisen.

- 1) Drücken Sie die **MODE**-Taste, bis das Display anzeigt.
- 2) Sie können zwischen 512 verschiedenen DMX-Adressen auswählen. Wählen Sie mit den Up/Down-Tasten die gewünschte Adresse von aus.

2. Musikgetakteter Modus

- 1) Drücken Sie die **MODE**-Taste, bis das Display anzeigt.
- 2) Mit dem Empfindlichkeitsregler auf der Rückseite des Geräts können Sie seine Audioempfindlichkeit einstellen. Wenn Sie nun Musik abspielen, reagiert der Star Dancer auf ihren Rhythmus.

3. Voreingestellte Programme

- 1) Drücken Sie die **MODE**-Taste, bis das Display anzeigt.
- 2) Drücken Sie nun **ENTER**, um das Menü zu öffnen. In diesem Menü können Sie die voreingestellten Programme des Star Dancers einstellen. Mit den Up/Down-Tasten können Sie zwischen 5 verschiedenen voreingestellten Programmen wählen.

4. Slave-Modus

- 1) Mit dem Master-Gerät stehen Ihnen dieselben Funktionen wie auf Seite 12 beschrieben (voreingestellte Programme oder manuelle Steuerung) zur Verfügung. Das bedeutet, dass Sie den gewünschten Operationsmodus am Mastergerät einstellen können und dass dann alle Slave-Geräte genauso reagieren wie dieses Gerät.
- 2) Wenn auf dem Display: angezeigt wird, befinde sich das Gerät im Slave-Modus. Es reagiert nun wie das Master-Gerät.

DMX-Kanäle

7 Kanäle

Kanal 1 – Horizontale Bewegung (Pan)

Schieben Sie den Schieberegler nach oben, um den Spiegel horizontal (PAN) zu bewegen. Allmähliche Einstellung des Spiegels mit dem Schieberegler (0-255, 128 – Mitte). Der Spiegel kann 180° gedreht und bei jeder beliebigen Position angehalten werden.

Kanal 2 – Senkrechte Bewegung (Tilt)

Schieben Sie den Schieberegler nach oben, um den Movinghead senkrecht (TILT) zu bewegen. Allmähliche Einstellung des Spiegels mit dem Schieberegler (0-255, 128 – Mitte). Der Spiegel kann 90° gedreht und bei jeder beliebigen Position angehalten werden.

Kanal 3 – LED-Motordrehung

0-255	LED-Motor dreht im Uhrzeigersinn
-------	----------------------------------

Kanal 4 – Farben

0-7	Keine Funktion
8-22	Rot
23-37	Grün
38-52	Blau
53-67	Weiß
68-82	Rot + Grün
83-97	Rot + Blau
98-112	Rot + Weiß
113-127	Grün + Blau
128-142	Blau + Weiß
143-157	Grün + Weiß
158-172	Rot + Grün + Blau
173-187	Rot + Grün + Weiß
188-202	Rot + Blau + Weiß
203-217	Grün + Blau + Weiß
218-231	Rot + Grün + Blau + Weiß
232-255	Farbfluss von langsam nach schnell

5 Kanäle - Strobe

0-9	Keine Funktion/Blackout
10-19	Alle LEDs an (ON)
20-209	Blitzfrequenz, von langsam nach schnell
210-255	Alle LEDs an (ON)

Kanal 6 - Voreingestellte Programme

0-10	Keine Funktion
11-250	Spiegel, voreingestellte Programme
255-255	Spiegel, Musiktaktung aktiv

Kanal 7 – Spiegel Pan/Tilt-Einstellung

0-255	Geschwindigkeitseinstellung 100% - 0%, von schnell nach langsam
-------	---

Wartung

Der Star Dancer von Showtec ist annähernd wartungsfrei. Dennoch sollte das Gerät regelmäßig gereinigt werden. Falls das Gerät nicht regelmäßig gereinigt wird, verringert sich die Lichtleistung des Geräts mit der Zeit erheblich. Trennen Sie das Gerät vom Netz und wischen Sie es mit einem feuchten Tuch ab. Tauchen Sie das Gerät niemals in eine Flüssigkeit. Reinigen Sie die Linse mit Glasreiniger und einem weichen Lappen. Verwenden Sie keinen Alkohol oder Lösungsmittel. Die Anschlüsse sollten ebenfalls regelmäßig gereinigt werden. Trennen Sie das Gerät vom Netz und wischen Sie die Anschlüsse mit einem feuchten Tuch ab. Versichern Sie sich, dass alle Anschlüsse vollständig trocken sind, bevor Sie das Geräte mit anderen Geräten verbinden oder wieder ans Netz anschließen.

Der Bediener muss sicherstellen, dass alle sicherheitsrelevanten und maschinentechnischen Vorrichtungen jeweils nach vier Jahren einer technischen Abnahmeprüfung durch qualifiziertes Personal unterzogen werden.

Der Bediener muss sicherstellen, dass alle sicherheitsrelevanten und maschinentechnischen Vorrichtungen einmal jährlich durch qualifiziertes Personal überprüft werden.

Bei der Überprüfung müssen die nachfolgenden Punkte betrachtet werden:

1. Alle Schrauben, die für die Installation des Produkts oder von Teilen des Produkts verwendet werden, müssen fest sitzen und dürfen nicht korrodiert sein.
2. Weder Gehäuse noch Befestigungen oder die Stellen, an denen das Produkt befestigt ist, dürfen Verformungen aufweisen.
3. Mechanisch bewegte Bauteile wie Achsen, Linsen, etc. dürfen keinerlei Verschleißspuren aufweisen.
4. Netzkabel müssen unbeschädigt sein und dürfen keine Anzeichen von Materialermüdung aufweisen.

Sicherung austauschen

Durch Überspannungen, Kurzschlüsse oder ungeeignete Netzanschlüsse kann eine Sicherung durchbrennen. Das Gerät funktioniert nicht, wenn die Sicherung durchgebrannt ist. Falls bei Ihrem Gerät eine Sicherung durchbrennt, führen Sie die folgenden Schritte durch.

1. Ziehen Sie den Netzstecker ab.
2. Führen Sie einen Schraubendreher in den Schlitz der Sicherungsabdeckung ein und hebeln Sie die Abdeckung vorsichtig auf. Die Sicherung kommt nun zum Vorschein.
3. Entfernen Sie die alte Sicherung. Wenn Sie braun oder milchig aussieht, ist sie durchgebrannt.
4. Setzen Sie die neue Sicherung in die Halterung ein. Schließen Sie die Abdeckung. Verwenden Sie ausschließlich eine Sicherung desselben Typs und mit den gleichen Spezifikationen. Beachten Sie dafür das Etikett mit den technischen Daten.

Fehlersuche

Kein Licht

Diese Anleitung zur Fehlersuche, soll bei der Lösung einfacher Probleme helfen.

Falls ein Problem auftreten sollte, führen Sie die untenstehenden Schritte der Reihe nach aus, bis das Problem gelöst ist. Sobald das Gerät wieder ordnungsgemäß funktioniert, sollten die nachfolgenden Schritte nicht mehr ausgeführt werden.

Der Lichteffekt funktioniert nicht ordnungsgemäß – Wenden Sie sich an Fachpersonal.

Antwort: Es gibt drei mögliche Fehlerquellen: Stromversorgung, LEDs und Sicherung.

1. Stromversorgung. Überprüfen Sie, ob das Gerät an eine geeignete Stromversorgung angeschlossen ist.
2. Die LEDs. Geben Sie das Gerät an Ihren Showtec-Händler zurück.
3. Die Sicherung. Ersetzen Sie die Sicherung. Siehe oben für nähere Informationen zum Auswechseln der Sicherung.
4. Wenn alle erwähnten Bestandteile in einem ordnungsgemäßen Zustand zu sein scheinen, verbinden Sie das Gerät wieder mit dem Netz.
5. Wenn Sie die Ursache des Problems nicht ausfindig machen können, öffnen Sie auf keinen Fall das Gerät, da es Schaden nehmen könnte und die Garantie erlischt.
6. Geben Sie das Gerät an Ihren Showtec-Händler zurück.

Keine Reaktion auf DMX-Signale

Antwort: Die Fehlerquellen könnten das DMX-Kabel oder die Anschlusssteile, ein defekter Controller oder eine defekte DMX-Karte für die Lichteffekte sein.

1. Überprüfen Sie das DMX-Kabel: Ziehen Sie den Netzstecker ab, wechseln Sie das DMX-Kabel aus und stecken Sie den Netzstecker erneut an. Probieren Sie erneut, ob das Gerät nun auf DMX-Signale reagiert.
2. Stellen Sie fest, ob der Controller oder das Lichteffektgerät defekt sind. Funktioniert der Controller ordnungsgemäß mit anderen DMX-Produkten? Falls das nicht der Fall ist, lassen Sie ihn reparieren. Falls der Controller funktioniert, bringen Sie das DMX-Kabel und das Lichteffektgerät zu einem qualifizierten Techniker.

Siehe nächste Seite für mehr Problembeschreibungen.

Problem	Mögliche Ursache(n)	Lösung
Ein oder mehrere Geräte sind völlig tot.	Das Gerät erhält keinen Strom	<ul style="list-style-type: none"> • Überprüfen Sie, ob das Gerät eingeschaltet ist und dass die Kabel angeschlossen sind. • Überprüfen Sie, ob das Netzkabel beschädigt ist.
	Hauptsicherung durchgebrannt.	<ul style="list-style-type: none"> • Ersetzen Sie die Sicherung.
Die Geräte starten korrekt neu, aber sie reagieren fehlerhaft oder überhaupt nicht auf den Controller.	Der Controller ist nicht angeschlossen.	<ul style="list-style-type: none"> • Schließen Sie den Controller an.
	Der 3-Pin XLR OUT Anschluss des Controllers passt nicht zum XLR OUT Anschluss des ersten Geräts an der Datenübertragungsleitung (d.h. die Polarität ist vertauscht).	<ul style="list-style-type: none"> • Schalten Sie einen Phasendreher zwischen den Controller und das erste Gerät an der Datenübertragungsleitung.
Die Geräte starten korrekt neu, aber einige reagieren fehlerhaft oder überhaupt nicht auf den Controller.	Schlechte Signalqualität	<ul style="list-style-type: none"> • Überprüfen Sie die Signalqualität. Falls Sie weit unter 100% liegt, könnte das Problem eine minderwertige Datenübertragungsleitung, minderwertige oder gebrochene Kabel, ein fehlender Endstecker oder ein defektes Gerät sein, dass die Datenübertragung stört.
	Schlechte Verbindung der Datenübertragungsleitung	<ul style="list-style-type: none"> • Überprüfen Sie alle Verbindungen und Kabel. Korrigieren Sie Schlechte Verbindungen. Reparieren oder ersetzen Sie beschädigte Kabel.
	Die Datenübertragung wird nicht mit einem 120 Ohm Endstecker beendet.	<ul style="list-style-type: none"> • Bringen Sie an der Ausgangsbuchse des letzten Geräts an der Datenleitung einen Endstecker an.
	Fehlerhafte Adresszuweisung der Geräte.	<ul style="list-style-type: none"> • Überprüfen Sie die Adress-Einstellungen.
	Eines der Geräte an der Datenübertragungsleitung funktioniert nicht korrekt und stört die Datenübertragung.	<ul style="list-style-type: none"> • Umgehen Sie ein Gerät nach dem anderen bis alle anderen Geräte wieder ordnungsgemäß funktionieren: Ziehen Sie beide Verbindungsstecker vom Gerät ab und stecken Sie sie direkt zusammen. • Lassen Sie das defekte Gerät von einem qualifizierten Techniker warten.
	3-pin XLR Out an den Geräten passen nicht (Pins 2 und 3 vertauscht).	<ul style="list-style-type: none"> • Schalten Sie einen Phasendreher zwischen die Geräte oder tauschen Sie Pin 2 und Pin 3 an dem nicht ordnungsgemäß funktionierendem Gerät aus.
	Zu langes DMX-Datenkabel	<ul style="list-style-type: none"> • Installieren Sie einen optischen DMX-Signalverstärker vor dem Gerät, das nicht ordnungsgemäß funktioniert.
	Interferenzen mit AC- oder Radiosignalen	<ul style="list-style-type: none"> • DMX-Kabel von Netzkabeln und Geräten, die Funksignale aussenden oder empfangen, fernhalten.
	Zu viele Geräte angeschlossen	<ul style="list-style-type: none"> • Installieren Sie einen optischen DMX-Signalverstärker nach dem Gerät Nr. 32.
Kein Endstecker angeschlossen	<ul style="list-style-type: none"> • Schließen Sie einen Endstecker an. 	
Kein Licht	Die Stromversorgungseinstellungen passen nicht zur örtlichen Netzspannung und Frequenz.	<ul style="list-style-type: none"> • Trennen Sie das Gerät von der Stromversorgung. Überprüfen Sie die Einstellungen und korrigieren Sie sie bei Bedarf.
	LEDs beschädigt.	<ul style="list-style-type: none"> • Trennen Sie alle Verbindungen des Geräts und geben Sie es an Ihren Händler zurück.

Technische Daten

Modell: Showtec Star Dancer

Stromversorgung: 240V-50Hz (CE)

- Leuchtender Tunnelstrahleffekt kombiniert mit einem Scannerspiegel.
- Leistungsstarke 15W 4-in-/RGBW- LED
- 7 DMX-Kanäle:
- 1,8 Grad X-Y-Schrittmotor
- IMC musikgetakteter Modus mit Master/Slave-Funktion für ausgezeichnete Steuerung ohne DMX-Controller
- Intelligente Musiksteuerung
- Musiktaktung via integriertem Mikrofon
- 7 DMX-Kanäle:
- Kompaktes und robustes Metallgehäuse
- Spitzenleistung 175 Watt
- Kontinuierliche Leistung 65 Watt
- Steuerung: Auto, Master/Slave, musikgetaktet, DMX
- Steuerungsanzeige: 4-stelliges LED-Display
- Netzanschluss: IEC Ein- und Ausgang
- Datenanschluss: 3-pin DMX-Eingang und 3-pin DMX-Ausgang
- Optionales Zubehör: IEC-Verbindungskabel, 90465, 90466, 90446
- Sicherung 1A /250V
- Abmessungen: 395 mm x 170 mm x 180 x mm (LxBxH, ohne Halterung)
- Gewicht: 3,46 Kg



Mindestabstand:

Mindestabstand zu brennbaren Oberflächen: 0,5m

Mindestabstand zum beleuchteten Objekt: 0,8m



Unangekündigte Änderungen der technischen Daten und des Designs bleiben vorbehalten.



Website: www.Showtec.info

E-Mail: service@highlite.nl



© 2014 Showtec.